

**Denne PDF-porteføljen bør åpnes i Acrobat X
eller Adobe Reader X eller senere.**

Skaff deg Adobe Reader nå!



KYSTVERKET

NORGESHUS AS
Postboks 161
7223 MELHUS

Deres ref.:
21-0294

Vår ref
2022/3399-2

Arkiv nr

Saksbehandler
Anne Britt Ottøy

Dato
04.07.2022

Uttale til varsel om oppstart av planarbeid - Gnr. 7 Bnr. 30, 95, 689 m.fl. - Leidland - Eigersund kommune - Rogaland fylke - 21-0294

Vi viser til brev av 28.06.2022 vedrørende varsel om oppstart av ovennevnte planarbeid.

Kystverket er en nasjonal etat for kystforvaltning, sjøsikkerhet og beredskap mot akutt forurensning. Kystverket tar ansvar for sjøveien og produserer viktige fellesgoder for samfunnet. Det overordnede målet for den nasjonale transportpolitikken er et transportsystem som er sikkert, fremmer verdiskaping og bidrar til omstilling til lavutslippssamfunnet. Videre er det et nasjonalt mål å flytte godstransport fra vei til sjø.

Det opplyses at «Området ligger på Leidland i Eigersund og har en størrelse på omtrent 42,8 daa. I kommuneplanens arealdel er området satt av til fritidsbebyggelse og LNFR. Detaljregulering vil legge til rette for opp til 18 fritidsboliger, med båtplass».

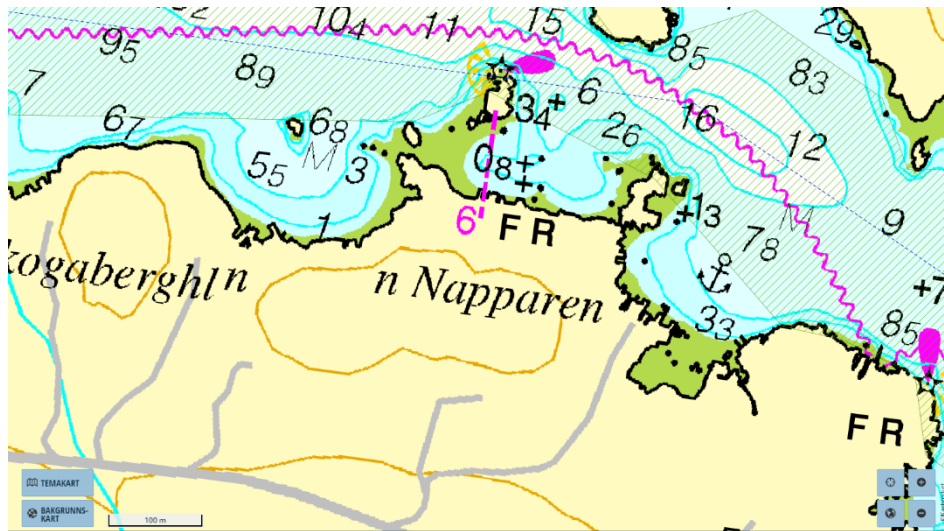

Varslet planområde dekker et større sjøområde ved Leidland. Planområdet ligger ved farledsarealet (grønn skravur) til biled nr. 2110 Nysund i Nordra Sundet, jf. kartutsnitt ovenfor. Området kan være utsatt for bølger fra skipstrafikken i bileden.

Sentral postadresse: Kystverket, postboks 1502,
6025 ÅLESUND

Telefon: 07847
E-post: post@kystverket.no
Internett: <https://kystverket.no>

Org.Nr.: 874783242
Bankgiro: 7694 05 06766

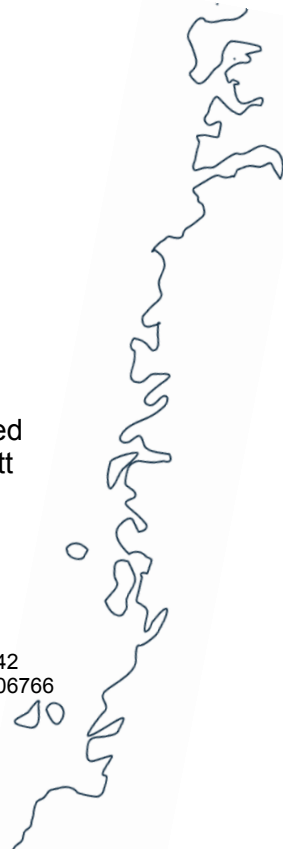

Det er viktig at det ikke planlegges for tiltak som kan være til ulempe eller begrense sikker og effektiv ferdsel for skipstrafikken. De tiltak som planlegges etablert må dimensjoneres slik at de kan motstå påregnelig drag og bølgeslag i området.

Generelt anbefales også bryggeanlegg mv. planlagt på en slik måte at det unngås konflikt med bading og annen ikke-motorisert bruk av farvannet.

Det må tas med i planbestemmelsene at tiltak som faller inn under havne- og farvannslovens bestemmelser skal godkjennes av havnemyndighet.

Vi anbefaler at det blir tatt inn i planbestemmelsene krav om redningsutstyr som bl.a. redningsstiger dersom det planlegges båthavn.

Kystverket vil be om at planforslaget oversendes for uttale når dette foreligger.

Med hilsen

Jan Morten Hansen
avdelingsleder

Anne Britt Ottøy
senioringeniør

Dokumentet er elektronisk godkjent

Eksterne kopimottakere:

Eigersund kommune	Postboks 580	4379	EGERSUND
Fiskeridirektoratet region sør	Postboks 185 Sentrum	5804	BERGEN
Eigersund næring og havn KF	Postboks 117	4379	EGERSUND

Nina Helene Ask

Fra: Geir Rune Amalixsen <geir.rune.amalixsen@enida.no>
Sendt: torsdag 11. august 2022 10:12
Til: Nina Helene Ask
Emne: 21-0294 Varsel om oppstart av planarbeider

Hei, og beklager sen tilbakemelding på varsel om oppstart av planarbeider ved Leidland hyttefelt.

Strømforsyning til det fremtidige hyttefeltet kan hentes fra nettstasjon 15075 Leidland eller fordelingsskap S-075-4, dette avhenger i effektbehov, infrastruktur som veinett og VA.

1. Høyspentkabel fra nettstasjon 15075 Leidland og inn til hyttefeltet. Det plasseres en ny prefabrikkert nettstasjon sentralt i feltet, med fordelingskap og lavspent stikkledninger til grensesnitt til fritidsboligene. Denne løsningen krever at det settes av et område hvor nettstasjonen kan plasseres, gjerne i et teknisk område sammen med VA eller annen infrastruktur som fiber. Nettstasjonen har en grunnflate på ca. 8m², og kan ikke oppføres nærmere en 5 meter fra fritidsbebyggelse.

2. Lavspentkabler fra eksisterende nettstasjon 15075 Leidland eller fordelingsskap S-075-4 og inn til hyttefelt med fordelingskap og lavspent stikkledninger til grensesnitt til fritidsboligene.

Eksisterende lavspent luftlinje som er etablert i feltet må også vurderes, da foreslått fritidsboligplassering ser ut til å komme i konflikt med denne. Ut fra antall fritidsboliger vil en ta utgangspunkt i at alternativ 1 er den foretrekkende løsningen.

Når nødvendig informasjon foreligger (adkomstvei, antall fritidsboliger, plassering, reguleringsplan i digitalt format), sendes det en forespørsel fra byggherre til kundeportalen til Enida <https://enida.atlassian.net/servicedesk/customer/portal/2> for videre prosjektering og valg av løsning, og kostnadsvurdering.

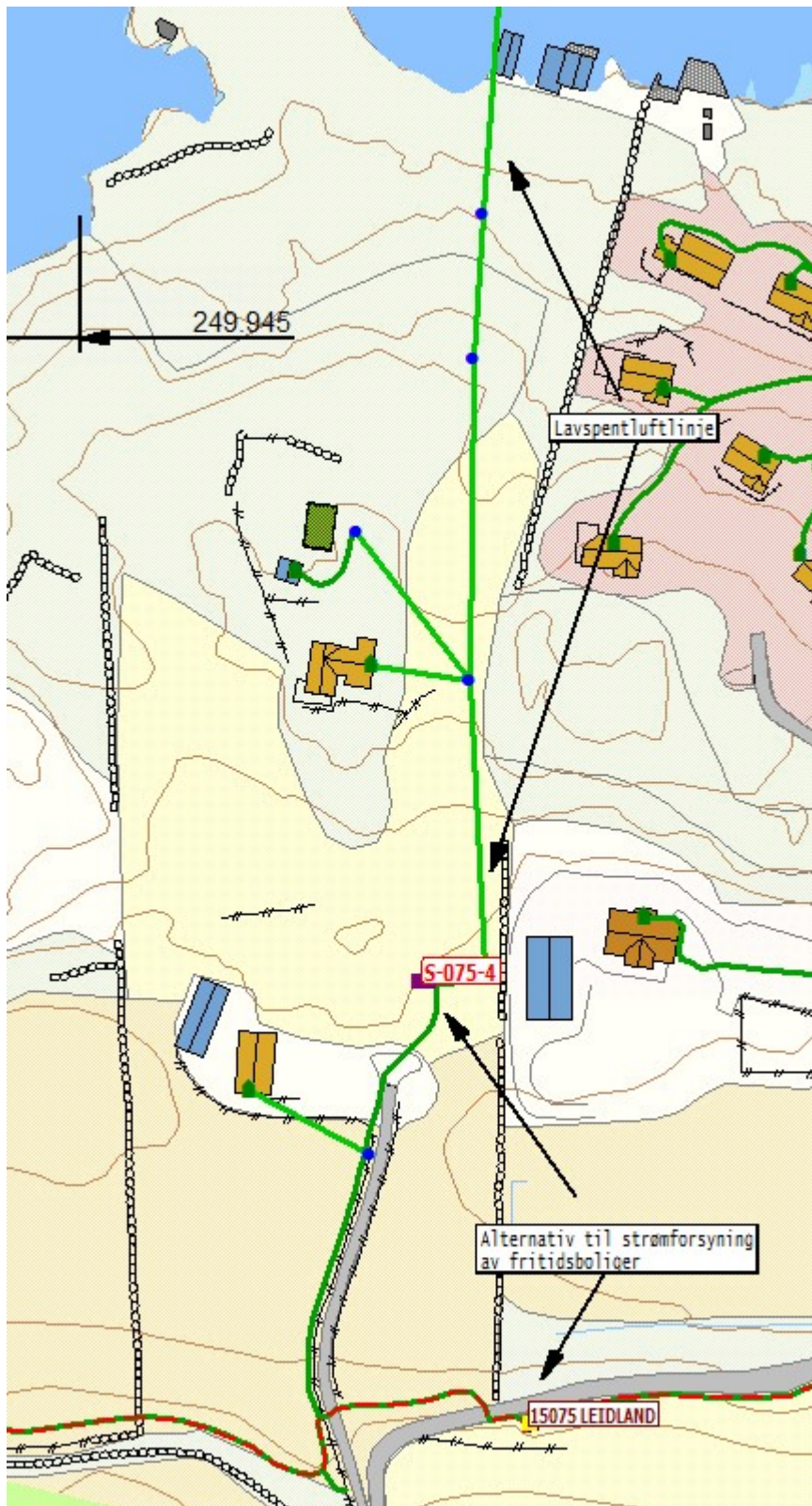

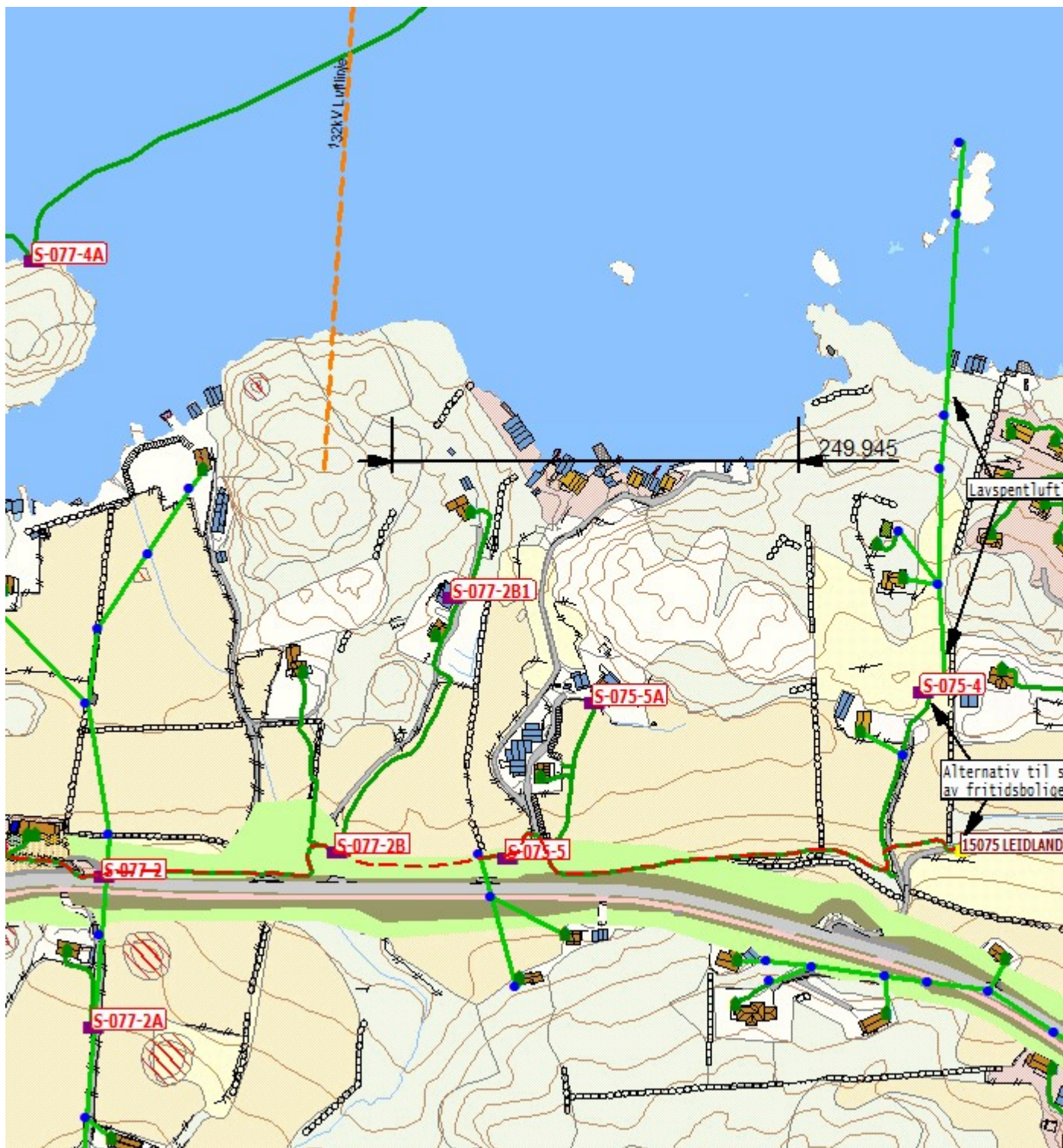

En vil også gjøre en oppmerksom på at Enida utreder en konsesjonssøknad for ny 132kV luftlinje til Eigerøy, som ut fra nåværende vurdering vil passere ca. 250 meter vest for tiltenkt hyttefelt på Leidland.

PLS-CADD Overlay



Med vennlig hilsen

Geir Rune Amaliksen
Enida AS

Mobil: +47 957 87 519

Web: [Enida AS](https://www.enida.no)

Email: geir.rune.amaliksen@enida.no



Følg oss på [Facebook](#)



Vi er en miljøfyrtårnbedrift. Fint om du ikke skriver ut denne mailen.

Fra: Nina Helene Ask <nina.ask@norgeshus.no>

Sendt: tirsdag 28. juni 2022 15:34

Til: post@egersund.kommune.no

Kopi: post@friluftsråd-dalane.no; Dalane Energi Firmapost <firmapost@dalane-energi.no>; post@dim.no; postmottak@fiskeridir.no; post@kystverket.no; sfropost@statsforvalteren.no; firmapost@rogfk.no; nve@nve.no; firmapost@vegvesen.no

Emne: 21-0294 Varsel om oppstart av planarbeider

Hei,

Iht. plan- og bygningsloven §12-8 kunngjøres det herved at Norgeshus AS på vegne av Norgeshus Egersund AS begynner arbeidet med detaljregulering av Hyttefelt Leidland, gnr/bnr 7/30, 7/95, 7/688, 7/689 og deler av 7/11. Se vedlegg for fullstendig varslingsbrev, planinitiativ og referat fra oppstartsmøtet.

Frist for uttalelse: 26.07.2022.

Med vennlig hilsen

NORGESHUS AS
Nina Helene Ask
Arealplanlegger

Tlf: 47 87 37 16 – E-post: nina.ask@norgeshus.no



Per Bortens vei 3, 7223 Melhus
Sentralbord: 815 73 500
www.norgeshus.no



NORGESHUS AS

Postboks 161

7223 MELHUS

Deres referanse:

21-0294Dato: **09.08.2022**Saksnr.: **2022/39346**Dok.nr.: **7**

Saksbehandler:

Knut Thorkildsen

Slettebak

Eigersund kommune - gnr. 7, bnr. 30 m.fl. - detaljregulering av Hyttefelt Leidland, plan 20220003 - Varsel om oppstart

Vi viser til varsel om oppstart av planarbeid for hyttefelt på Leidland. På grunn av ferieavvikling kommer vårt svar etter fristen. Vi legger likevel til grunn at det tas hensyn til innspillene, som i all hovedsak peker på gjeldende føringer.

Det opplyses at det ikke skal utarbeides konsekvensutredning, med bakgrunn i at området som ikke er i samsvar med kommuneplan er om lag 6 dekar. I varslet område er det om lag 16 dekar (på land) som ikke har formål fritidsbebyggelse i vedtatt kommuneplan. Vi forutsetter at dette omtales i videre planarbeid.

Planfaglige innspill

Som hovedregel bør utbyggingsområder vurderes gjennom kommuneplanen eller, i Eigersund sitt tilfelle, i kommunedelplan for fritidsbebyggelse, som er under utarbeiding. Det er store reserver av tilgjengelig areal satt av til fritidsbebyggelse i kommunen, og vesentlige utvidelser, særlig i strandsonen, vil i mange tilfeller være konfliktfulle. Fylkesdirektøren anbefaler derfor at planarbeidet begrenses til det areal som er avklart i kommuneplan/kommunedelplan. (Fylkeskommunens innspill til kommunedelplanen er ikke ferdig behandlet i skrivende stund.)

Planområdet ligger i regionalt viktig landskap. Det må derfor tas særlig hensyn til plassering av fritidsboligene. All parkering bør skje i fellesanlegg for å unngå veiskjæringer. Hogst av skog bør begrenses til det som er nødvendig rundt den enkelte hytte.

Det foreslås etablering av småbåthavn for å gjøre strandsonen mer tilgjengelig. Fylkesdirektøren vurderer at en småbåthavn vanligvis tvert imot vil privatisere strandsonen, og har i tillegg en negativ virkning på den viktige funksjonen strandsonen har for dyreliv. Plassering av småbåthavner bør primært skje ved at man, gjennom en overordnet prosess, finner de minst konfliktfulle arealene for slikt formål. Det kan ikke legges til grunn at det skal kunne sikres båt plasser innenfor den enkelte reguleringsplan.

Samferdselsteknisk

Vi viser plan 20120001-02 Detaljregulering for gang- og sykkelveg langs fv. 4286 Ytstebrødveien, Lasteinveien - Skadberg. Før det kan gis brukstillatelse til

fritidsboligene innenfor planområdet skal regulert kjørevei SKV24 med tilhørende arealer SVG97 og o_SVT7 være bygget. Dette må sikres som et rekkefølgekrav i reguleringsbestemmelsene.

Nyere tids kulturminner

Innenfor den sørlige delen av planområdet er det to SEFRAK-registrerte bygg, et eldre våningshus og tilhørende driftsbygning. Begge er evaluert i verneklasse B, dvs. eldre bygninger som er aktuelle for regulering til hensynssone bevaring. I figurene som viser ønsket plassering av nye fritidsboliger i oppstartsvarselet, er begge SEFRAK-bygningene fjernet og erstattet med ny bebyggelse. I referatet fra oppstartsmøtet med kommunen står det imidlertid bl.a. at «eksisterende gårdsbygning reguleres som den er». Vi regner med at det er det nevnte SEFRAK-registrerte våningshuset dette gjelder.

Fylkesdirektøren anmoder om at både våningshuset og tilhørende driftsbygning blir regulert som de er i planen, ikke bare våningshuset. Begge bygningene kan benyttes som fritidsbolig, og bør reguleres til hensynssone bevaring av kulturmiljø slik at de blir sikret bevart for fremtiden. Bevaring av det lille tunet med eldre våningshus og driftsbygning vil være et positivt innslag som gir området historisk stedsidentitet.

Plassering av ny fritidsbebyggelse i området må ta nødvendig hensyn til de verneverdige SEFRAK-byggene. Også eksisterende kulturlandskapselementer i området, som eldre steingjerder o.l., må ivaretas i detaljreguleringsplanen.

Eventuell bortregulering og riving av de to SEFRAK-B byggene vil være konfliktfylt pga. høy verneverdi.

Automatisk freda kulturminner

Da det tidligere er registrert flere automatisk freda kulturminner i nærområdet til planområdet, finner vi det nødvendig å befare området før vi kan gi endelig uttale til planen. Dette for å avgjøre om det er potensial for funn av ikke tidligere kjente automatisk freda kulturminner som planforslaget kan komme i konflikt med.

Kostnadene ved første befaring vil ikke bli belastet tiltakshaver. Det må imidlertid understrekes at det kan bli behov for ytterligere arkeologiske registreringer etter denne første befaringen. Kostnadene som er forbundet med en eventuell registrering må, med hjemmel i Lov av 9. juni 1978 nr. 50 om kulturminner § 9, jfr. § 10, betales av tiltakshaver.

Vi ber også om å få tilsendt tilleggsopplysninger i form av dyrkingsplaner etter 1970, samt eventuelle traseer for eksisterende vannledninger, kabler og lignende innenfor planområdet. Slike inngrep kan redusere potensialet for bevarte automatisk freda kulturminner.

Vi vil kunne gi endelig uttale til planen når resultatet av befaringen, og om nødvendig ytterligere registreringer foreligger og forholdet til automatisk freda kulturminner er avklart.

Vi ber om at tiltakshaver tar kontakt for å avtale tidspunkt for befaringen.



Rogaland
fylkeskommune

Hilsen
Knut Harald Dobbe
fagleder

Knut Thorkildsen Slettebak
seniorrådgiver

Kopi til:
Eigersund kommune
Statsforvalteren i Rogaland

Dette dokumentet er godkjent elektronisk. Oppgi vårt saksnr. når du svarer på brevet.

Nina Helene Ask

Fra: Kellfrid Solli <ks@dim.no>
Sendt: onsdag 10. august 2022 14:01
Til: Nina Helene Ask
Kopi: post@eigersund.kommune.no; Arild Refsland; Kariann Halstensen
Emne: SV: 21-0294 Varsel om oppstart av planarbeider Leidland Norges Hus
Vedlegg: bilag4_beskrivelse_lugano (002)-komprimert.pdf

Hei Nina.

Takk for god informasjon.

Fra 2030 vil det bli pålagt kommunene og kilde sortere 60% av alt husholdningsavfall, og i den forbindelse jobber vi nå med å få på plass løsninger for dette.

I første omgang må vi finne en ordning for hytteavfallet i kommunene, da det i dag ikke finnes noen form for kildesortering av dette avfallet.

Det er bestemt at alle brukere av hytte eiendommer skal passere minimum 1 returpunkt for avfall på vei fra hytta. Alle løsninger må dimensjoneres for det antall hytteenheter som er etablert, og planlagt etablert i områdene som skal dekkes.

Det skal legges til rette for trafikk sikker og effektiv bruk av returpunktene, samt trygg og effektiv innhenting og transport av avfallet.

For å få dette til må vi ha et godt samarbeid med utbyggere og oppsittere av eiendommer som er planlagt utbygd til fritids boliger.

For Eigerøy er det lagt opp til at det skal være to returpunkt for hytterrenovasjonen. Et punkt på Eigerøy Nord og et for Eigerøy Sør.

Vi ønsker å tilby dere å opparbeide et område på Gnr. 7/30 eller 7/20,27 som legger til rette for kilde sortering av all hytterrenovasjon på «Nora Øyne».

Området vil bli opparbeidet til parklignende standard, og Dim vil dekke alle kostnader i forbindelse med opparbeidelsen av returpunktet.

Jeg legger ved tegninger slik at dere kan danne dere et bilde av hvordan Containerne er dimensjonert.

Dersom dette er av interesse ber vi om at dere tar kontakt slik at vi kan treffes og få avklart nærmere.

Med Vennlig hilsen

Kellfrid Solli
Prosjektmedarbeider
Dalane Miljøverk AS
40553315



Fra: Post Dalane Miljøverk <post@dim.no>

Fra: Nina Helene Ask <nina.ask@norgeshus.no>

Sendt: tirsdag 28. juni 2022 15:34

Til: post@eigersund.kommune.no

Kopi: post@friluftsråd-dalane.no; firmapost@dalane-energi.no; Post Dalane Miljøverk <post@dim.no>; postmottak@fiskeridir.no; post@kystverket.no; sfropost@statsforvalteren.no; firmapost@rogfk.no; nve@nve.no; firmapost@vegvesen.no

Emne: 21-0294 Varsel om oppstart av planarbeider

Ekstern e-post: Vennligst vær varsom og ikke trykk på vedlegg og lenker med mindre du kjenner igjen avsenderen og vet at innholdet er trygt. Hilsen DDV

Hei,

Iht. plan- og bygningsloven §12-8 kunngjøres det herved at Norgeshus AS på vegne av Norgeshus Egersund AS begynner arbeidet med detaljregulering av Hyttefelt Leidland, gnr/bnr 7/30, 7/95, 7/688, 7/689 og deler av 7/11. Se vedlegg for fullstendig varslingsbrev, planinitiativ og referat fra oppstartsmøtet.

Frist for uttalelse: 26.07.2022.

Med vennlig hilsen

NORGESHUS AS

Nina Helene Ask

Arealplanlegger

Tlf: 47 87 37 16 – E-post: nina.ask@norgeshus.no



Per Bortens vei 3, 7223 Melhus
Sentralbord: 815 73 500
www.norgeshus.no



BETONGKUM

CU 200C-Ecoline

Gjennom kontinuerlig utvikling oppfyller Villiger Entsorgungssysteme AG økonomiske og økologiske krav. De nye betongelementene er produsert på en slik måte at de er skånsomme med knappe ressurser som sand og grus.

Betongelementets utforming oppfyller kravet om 100% vanntetthet. Vektbesparelse og styrke gjennom bruk av fiberarmert betong. Vektbesparelsen på betongelementet bidrar også til et lavere karbonavtrykk og et bedre miljø. Med de nye elementene kan 4 i stedet for 3 stykker transporteres per trailer.

Denne utviklingen beskytter følgende ressurser og reduserer miljøpåvirkningen:

Betongelement: sand, grus, sement

Transport: drivstoff, CO2-utslipp, støv- og støyutslipp

Detaljer:

Vekt:	5.3tonn
Betongkvalitet:	B45 M40, fiberarmert
Metode:	Formstøpt, engangsstøp
Transport ankere:	12 stk kuleankerhoder i tre nivåer / universal type 3- 5 tonn
Veggykkelser:	118 mm / 47 mm
Vanntetthet:	100%, Ref. NS-EN 206:2013+A1+NA, Nasjonalt tillegg NA.5.5.3 (se eget pkt under)
Pumpesump:	Integrert pumpesump med 2% helling i betonggulv
Forsenket sidespeil:	1 eller 2 på hver side



Standard kum



Eksempel på lossing / plassering av kum med kulehoder/løfteankere.

Tekniske detaljer

CU 200C-Ecoline

Fugleperspektiv B

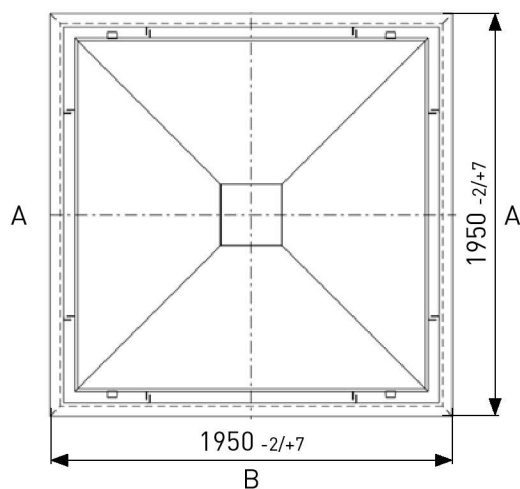

Tverrsnitt AA og BB

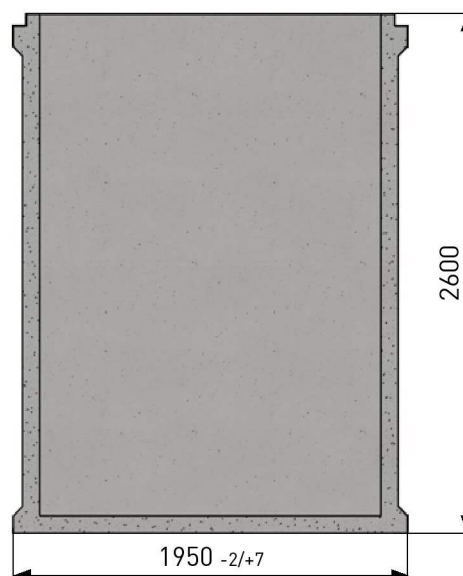

© COPYRIGHT

THIS DRAWING REMAINS PROPERTY OF
VILLIGER ENTSORGUNGSSYSTEME AG

Løfteanker for universal kuleankerhoder

Betongkum er utstyrt med universal kuleankerhoder for bruk sammen med universal løfteankere av type merket med gult i tabell under.

Item No	Item Class	Dimensions							Weight [kg]
		a	b	c	d	e	f	g	
KKL013	1.3	47	75	71	12	20	33	160	0.88
KKL025	2.5	58	91	86	14	25	41	198	1.50
KKL050	4-5	68	118	88	16	37	57	240	3.08
KKL100	7.5-10.0	85	160	115	25	50	73	338	9.00
KKL200	15.0-20.0	110	190	134	40	71	109	435	20.3
KKL320	32.0	165	272	189	40	100	153	573	45.5

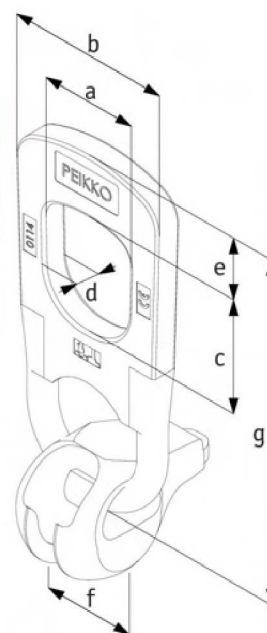

CU 200C-Ecoline

Betongkvalitet og motstand mot vanninntrenging

NS-EN 206:2013+A1+NA - Betong spesifikasjon, egenskaper og samsvar, på nasjonal tillegg NA.5.5.3 "Motstand mot vanninntrenging", beskriver at en betong med masseforhold lavere enn 0,50 og minst 8 masseprosent av materialer fra samlede tilslaget passerer en sikt med siktestørrelse på 0,25 mm, gi tilfredsstillende tetthet mot vanninntrenging.

Betong B45 M40 som Vælde Betong AS leverer til vår fabrikk Vigrestad Betong System AS tilfredsstillende begge egenskaper - Masseforhold 0,40 og masseprosent av samlede materialer som passerer sikt 0,25 mm er mer enn 8%.

NA.5.5.3 "Motstand mot vanninntrenging", side 17 på nasjonal tillegg i NS-EN 206:2013+A1+NA:

NA.5.5.3 Motstand mot vanninntrenging

NA.5.5.3(1) Vanntett betong skal ha velgraderte tilslag av egnede materialer, et masseforhold lavere enn 0,50 og ubetydelig vannutskillelse.

Det samlede tilslaget bør inneholde minst 8 masseprosent materialer som passerer en sikt med en siktestørrelse på 0,25 mm dersom det ikke treffes andre tiltak for å oppnå tilfredsstillende tetthet, f.eks. ved økning av sementinnholdet, anvendelse av luftinnførende tilsetningsstoff eller tilsetningsmaterialer.

MERKNAD NS-EN 12390-8 angir en metode for måling av vanninntrenging der prøvingsresultatet angis som største vanninntrengingsdybde. Prøvmotoden kan gi relativt store variasjoner i vanninntrengingsdybden. Dersom metoden benyttes, må klare og entydige samsvarskriterier være avtalt på forhånd. Normalt vil en betong med en sammensetning som beskrevet, gi tilfredsstillende tetthet mot vanninntrenging.

Tiltak mot oppdrift / forsterket fundamentering

Kummens forsenkede sidespeil på hver side, i kombinasjon med komprimerte tilbakefylte masser, er et integrert tiltak mot oppdrift på standard kum, og motstår grunnvannstand opp til 1,5 meter over bunn kum.

Med et høyere grunnvannsnivå (mer enn 1,5 m over bunn kum), bør ekstra tiltak som motvirker oppdrift iverksettes. Tiltak som vist under kan prosjekteres og utføres av utførende entreprenør.

OBS: Fundamentet må nødvendigvis lages av en mager betongplate (trukket plan)!

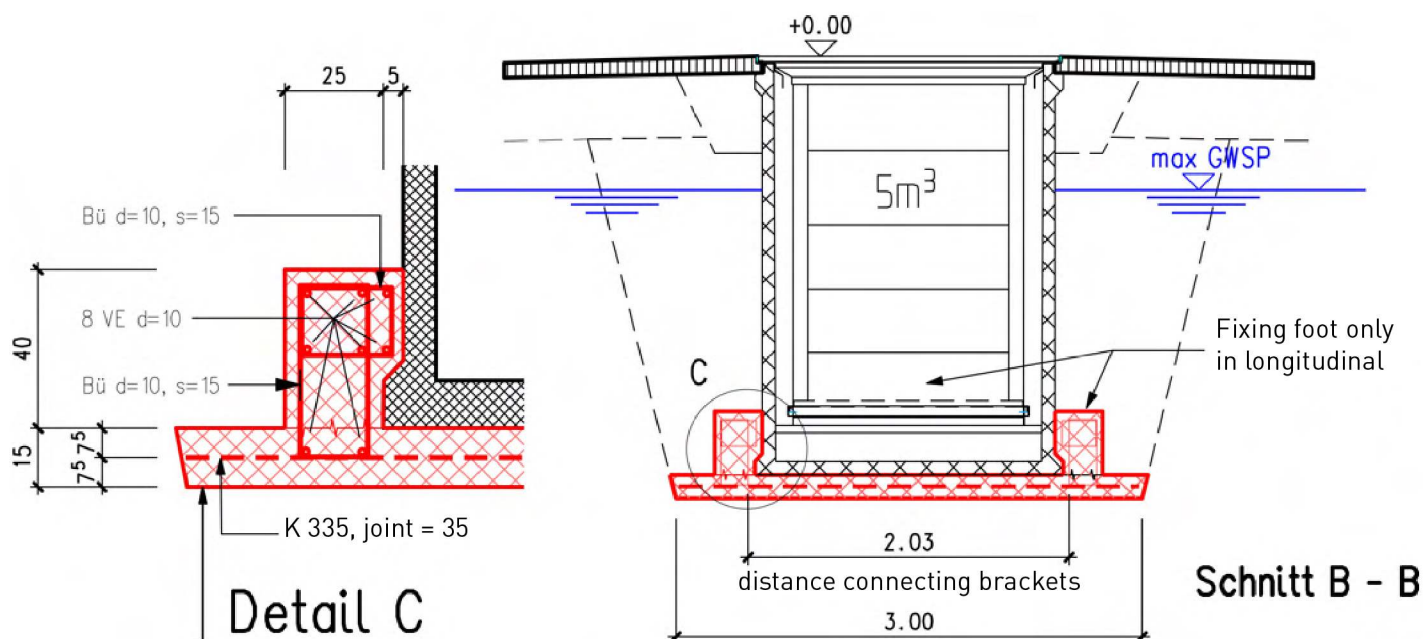

Sikring mot oppdrift

Som ekstra sikring mot oppdrift kan betongkummene lages med bunnvinger på 2 eller 4 sider. Bunnvingene bygger 20 cm ut fra kumveggen.

Standard betongelement



Element CU 200 C, Standard

Kalkuleringseksempel

Det er forsvarlig å montere betongelementer CU 200 C uten bunnvinger dersom:

Grunnvannstanden ikke er høyere enn halve høyden på betongelementet (ikke høyere enn 1300 mm over elementbunnen), eller:

Når grunnvannstanden ligger under halve høyden av betongelementets fulle høyde, maksimalt 1300 mm under terreng.

Sikkerhet mot oppdrift:

$$F = EG_{\text{Beholder}} / W_{\text{GWSP}} = 76.00 / 49.43 = 1.54$$

Betongelement med bunnvinger



Element CU 200 C med 2 bunnvinger

Kalkuleringseksempel

Betongelement av type CU 200 C trenger bunnvinger når:

Grunnvannstanden er høyere enn halvparten av den totale høyden på betongelementet, maksimalt 400 mm under terreng.

Sikkerhet mot oppdrift:

$$F = EG_{\text{Beholder}} / W_{\text{GWSP}} = 115.10 / 83.66 = 1.38$$

Tekniske data betongelement CU 200 A / B / C – Kombinasjon av råmaterialer

Type CU-200 A	h = 1.625 m (mulig effektiv dybde), G = 5.20 tonn
Type CU-200 B	h = 2.090 m (mulig effektiv dybde), G = 6.20 tonn
Type CU 200-C	h = 2.480 m (mulig effektiv dybde), G = 7.00 tonn
Betong klassifisering	C50/60, CEM I 52.5, D max 16, XC4, XF4, XDI CL 0.20, C2
Betongbehov Type CU-200 A	2.15 m ³
Betongbehov Type CU-200 B	2.56 m ³
Betongbehov Type CU-200 C	2.90 m ³
Armeringstype CU-200 A	Steel V, 98kg, (Spesialnett)
Armeringstype CU-200 B	Steel V, 115 kg, (Spesialnett)
Armeringstype CU-200 C	Steel V, 134 kg, (Spesialnett)
Kvalitet overflate	Forskalingsglatt
Transport/løfteankere	4 stk innstøpt i yttervegg, type Congrip Universal 3-5 tonn



Sewage connection

In order to be able to connect the drainage to the sewage system, the following guidelines must be adhered to.

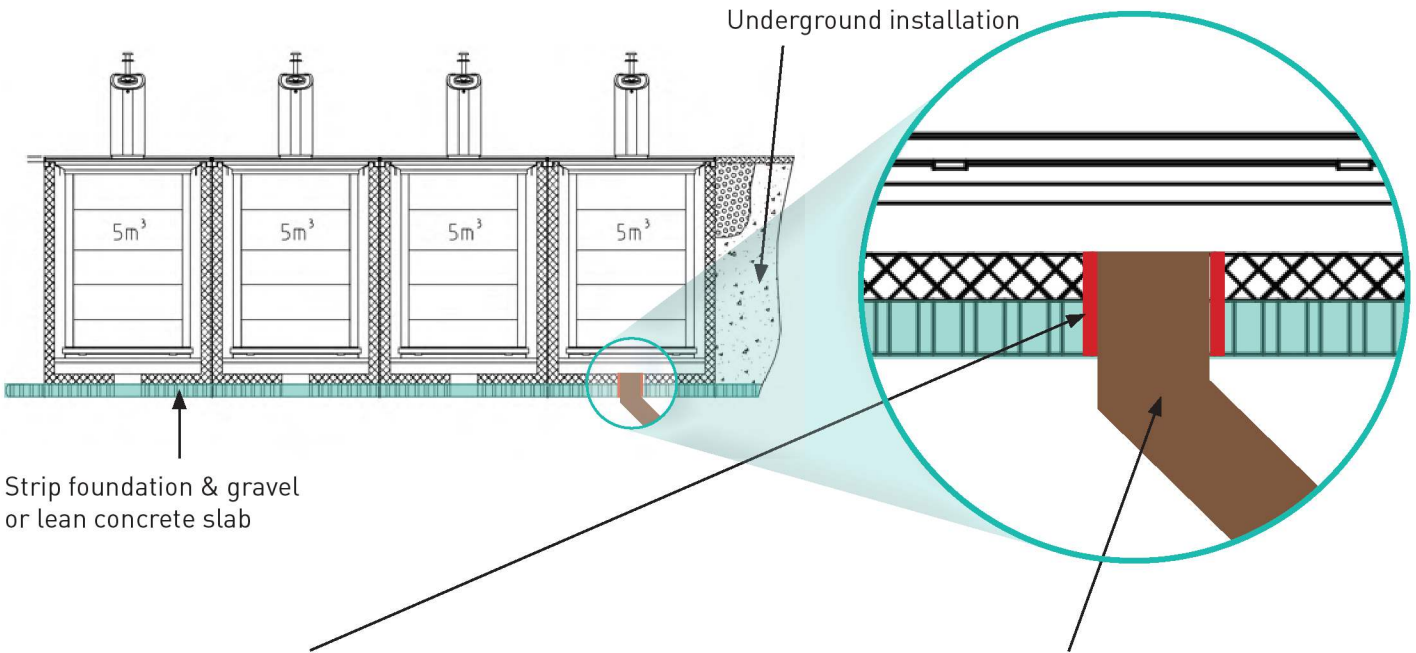

Waterproofing:

The pipe leadthrough is to be sealed watertight with a wall collar (wall collar brand Geberit or equivalent). Moisture sealing must be carried out by the customer and will not be delivered by Villiger Entsorgungssysteme AG.

PE pipe / supply to sewage system

The supply line and the connection to the sewage system have to be installed by customer.

Attention:

The PE pipe must not be too high, otherwise the water can not drain (strength of the concrete element 120mm)

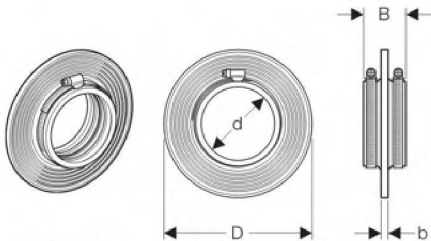
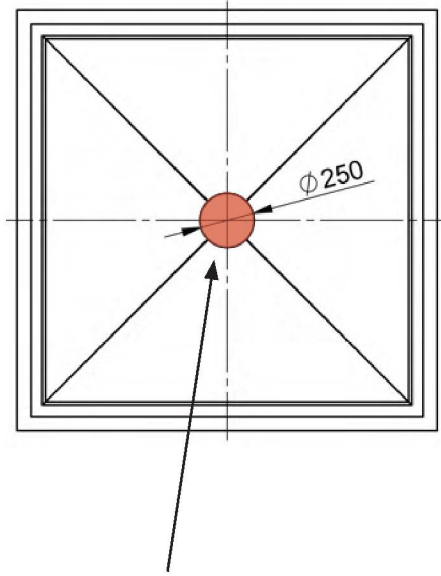
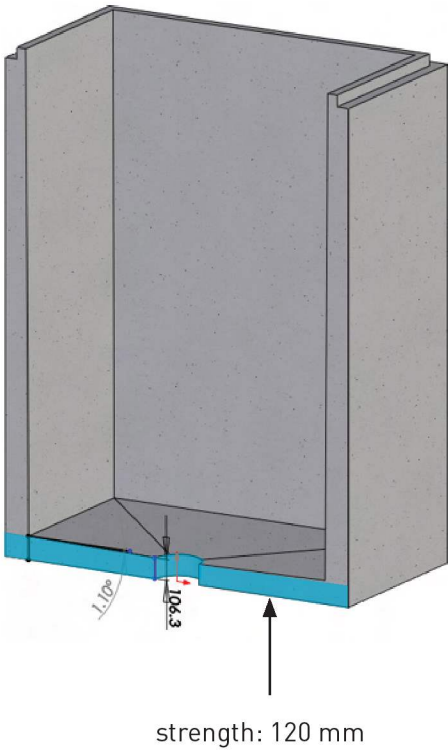

image 60: Geberit wall collar Art.-Nr.348.22x00.1

DN	d	D	B	b
125	125	22.5	6	1

Perforated sheet



Floor recess: Ø 250mm
(Concrete element with bottom breakthrough is delivered from Villiger)

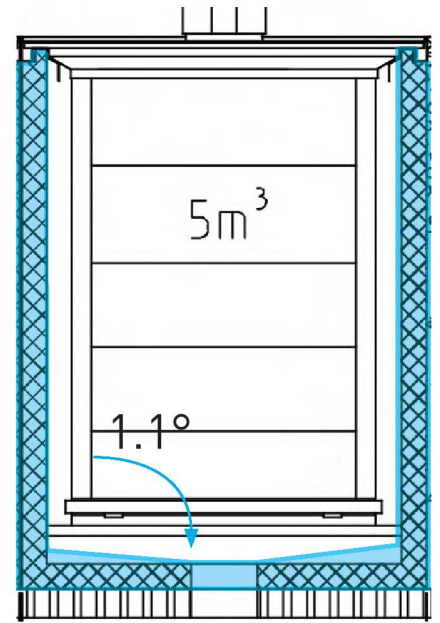

Villiger concrete elements are conically shaped to assure better water-drain.

Option:

Drain sieve for bottom breakthrough (article number 107 115) - prevents waste from entering the sewer system.

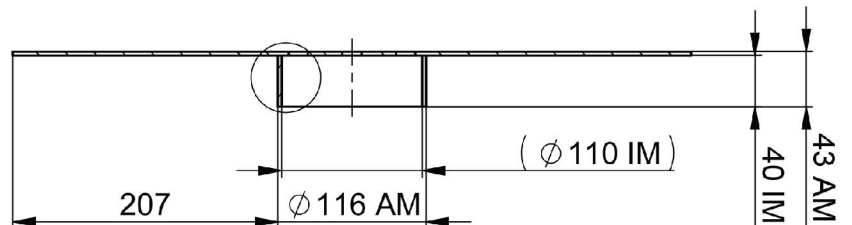
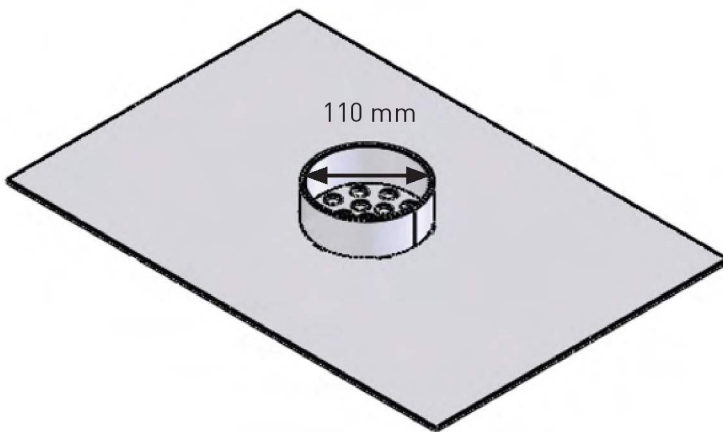

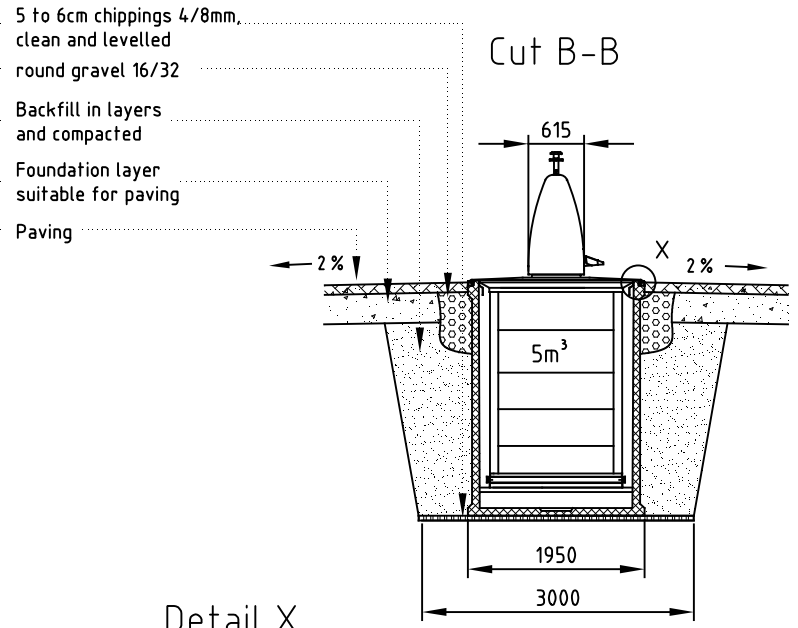
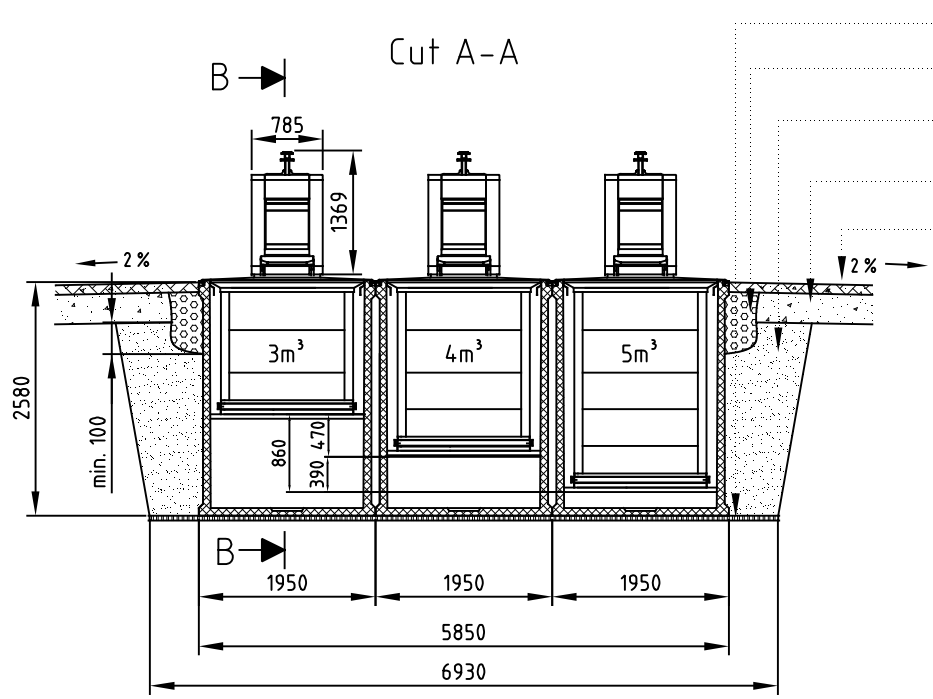

Detail X

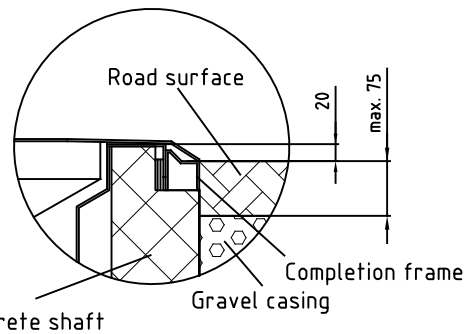

Sale drawing not binding on the installation

Conditions on side must be checked!

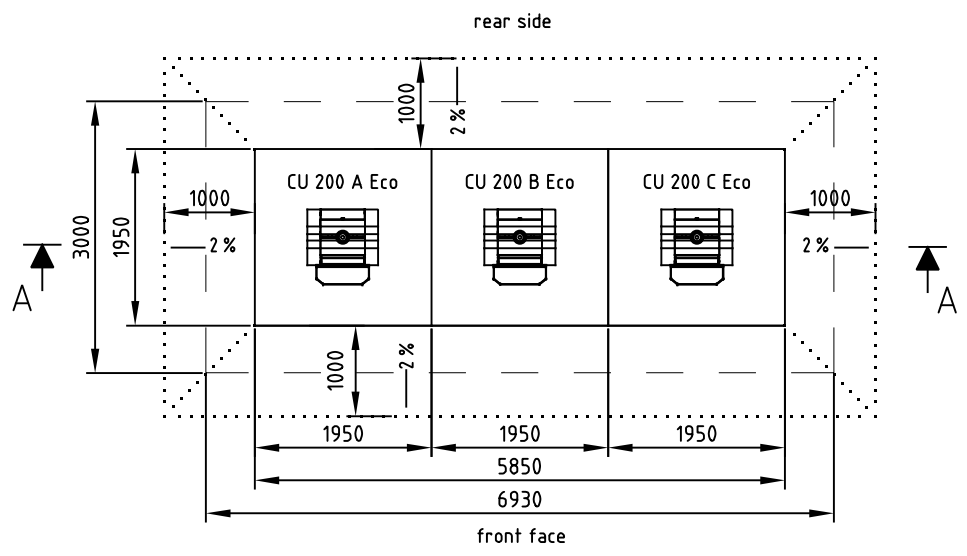

Pos.	Menge	Einheit	Benennung	Sachnummer / Norm-Kurzbezeichnung	Bemerkung
<p>© COPYRIGHT DIESE ZEICHNUNG BLEIBT EIGENTUM VON VILLIGER ENTSORGUNGSSYSTEME AG</p>				<p>Oberfläche Maßstab % Position - Menge -</p>	
				Datum Name	
				Bearb. 11.09.2015 SR	Sales drawing
				Gepr. 11.09.2015 MR	
E	Village		11.10.2019 JD	Norm	Namdal (Plattform: Village bulb Plate)
D	TB, Eco aktualisiert		11.10.2019 JD		
C	Ecoline Plus		04.06.2018 JD		
B	alle Betonelement ECO		25.09.2017 NAS		
A	Ecoline		25.08.2017 JD		
Zust.	Änderung	Datum	Name	EDV Nr. K:\Engineering\Verkauf Einbauzeichnungen\2007 ff\Lugano\PRZ-12755 E	Blatt
					BI

Villiger Entsorgungssysteme AG
PRZ-12755 E (Balero)



namdalressurs

TOTALLEVERANDØR TIL AVFALLSBRANSJEN

SUB-VIL

Den elegante nedgravde containeren



LUGANO M/ DOBBELTROMMEL
FRA 2019

DIN

TOTALLEVERANDØR

AV

**AVFALLS
UTSTYR**

villing

The future of waste disposal systems

Namdal Ressurs AS og Villiger Entsorgungssystem AG

Villiger Entsorgungssysteme AG fra Sveits er et av Europas ledende selskaper innen produksjon og salg av nedgravde containersystemer. Villiger er sett på som det mest innovative selskapet innenfor bransjen og både kunder og konkurrenter har stor respekt for den jobben Villiger gjør. Namdal Ressurs AS og Villiger har siden 2001 samarbeidet om salg av containerløsninger i Norge. Gjennom tett samarbeid har vi utviklet både overflate- og nedgravde containere tilpasset nordiske forhold, og mange av produktene er i dag markedsledende i Norge.

Namdal Ressurs Service

De siste årenes utvikling av nye avfallsløsninger med bruk av mekaniske og elektroniske enheter stiller strengere krav til service og vedlikehold. Gjennom Namdal Ressurs Service tilbyr vi service og vedlikeholdstjenester på alt utstyr som bransjen bruker. Namdal Ressurs Service har gjennom eget personell og dyktige servicepartnere opparbeidet et velfungerende system for service og vedlikehold av alle typer maskiner og containere som i dag brukes i bransjen.

Namdal Ressurs Utleie AS

Stadig flere kunder ønsker i dag å leie utstyr i stedet for å kjøpe. Gjennom Namdal Ressurs Utleie AS kan vi tilby leie av forskjellige typer avfallsutstyr, som nedgravde containere, overflatecontainere og ikke minst komprimerende utstyr. Leien er tenkt som langtidsleie og vil automatisk inkludere service- og vedlikeholdsavtale.

EU-samsvarserklæring

Systemet oppfyller alle relevante krav til sikkerhet og helse i vedlegg i maskindirektivet 2006/42/EC.

Directives CE	Date
EN ISO-12100	2011-03
EN 13071-1	2008-06
EN 13071-2	2008-06



SUB-VIL

Fleksibelt modulsystem

Sub-Vil nedgravd containersystem består av fire komponenter:

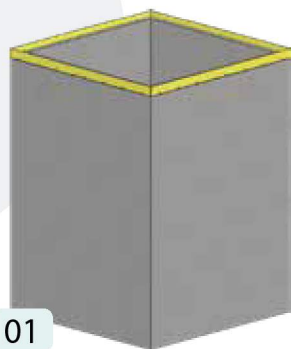

01



02

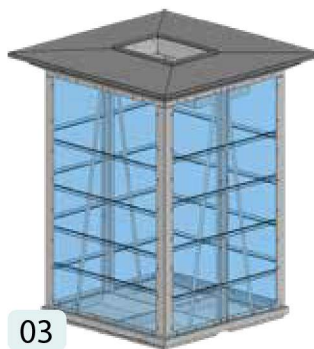

03

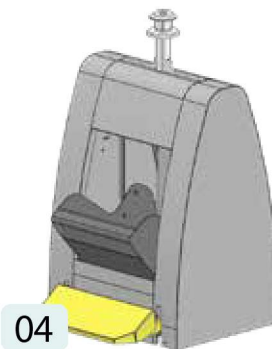

04

01 Betongelement

Tilgjengelig i flere størrelser

02 Sikkerhetsplattform

Beskytter automatisk mot fall under tømning

03 Container med plattform

Tilgjengelig i flere størrelser og plattformtyper

04 Innkastsøyle

Utseende kan velges fritt fra vårt store utvalg av modeller

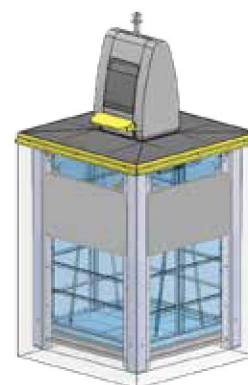

Symmetrisk og asymmetrisk plassering av innkastsøyle på plattform

Avhenging av hvilken innkastsøyle du velger, vil søylen bli plassert symmetrisk eller asymmetrisk på plattformen. Fordelen med en symmetrisk plassering av innkastsøylen (Lugano) er at avfallet blir fordelt jevnt under deponering, og containeren blir utnyttet bedre.

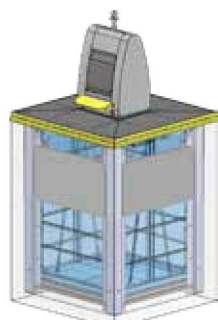
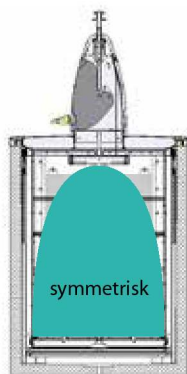

Lugano

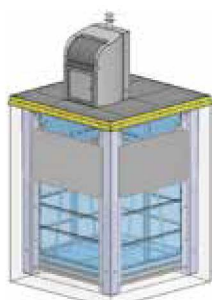

Marino

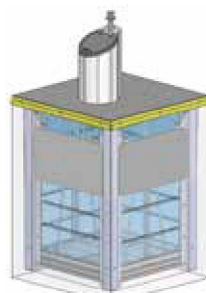

Baléro

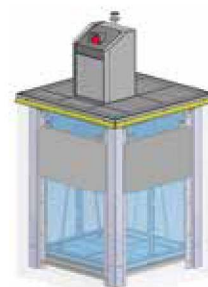

Bellagio

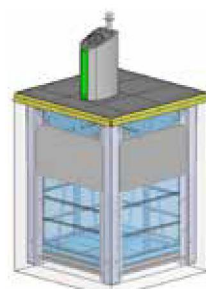

Terrano

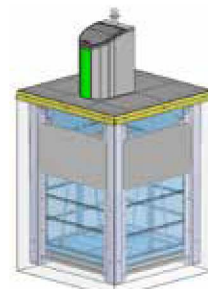

Vilaro

Sub-Vil - Spesifikasjoner for betongelement og container

Mål Lengde: 1950 mm
 Bredde: 1950 mm

CU 200 A Høyde: 1745 mm
 Volum: 3 m³

CU 200 B Høyde: 2210 mm
 Volum: 4 m³

CU 200 C Høyde: 2600 mm
 Volum: 5 m³

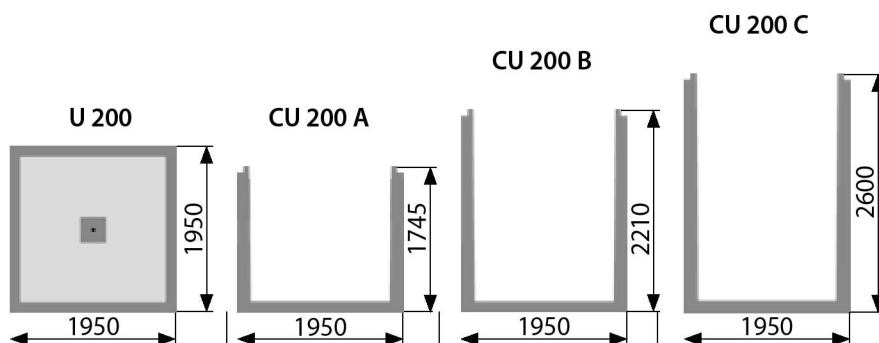

Container

Eksempel på oppsett

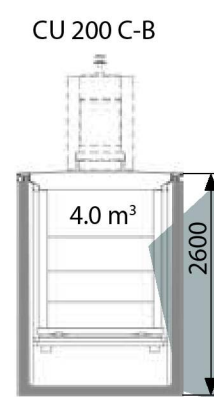
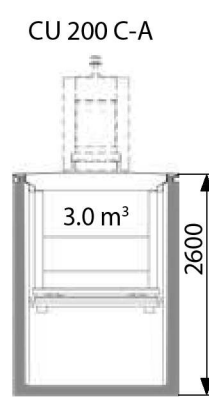
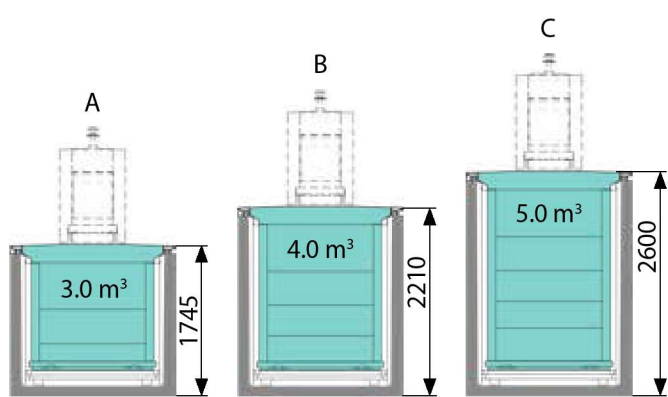

Mål Lengde: 1950 mm
 Bredde: 1650 mm

CU 150 B Høyde: 2210 mm
 Volum: 3.3 m³

CU 150 C Høyde: 2600 mm
 Volum: 4.1 m³

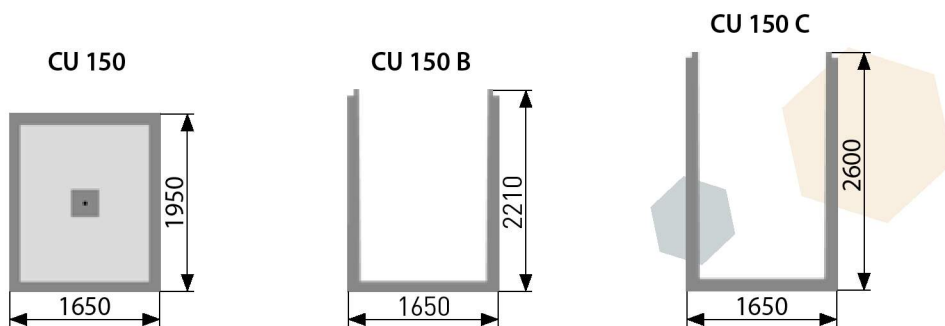

Container

Eksempel på oppsett

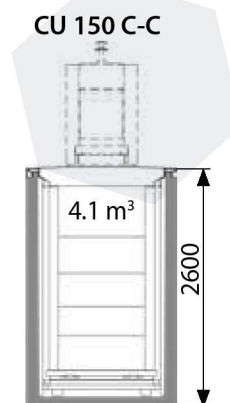
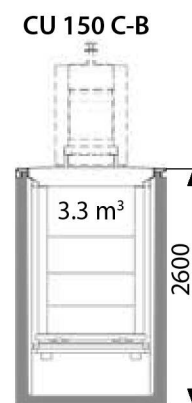
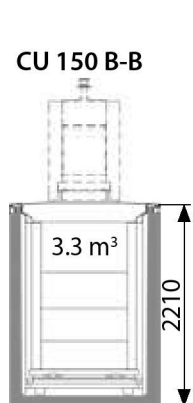
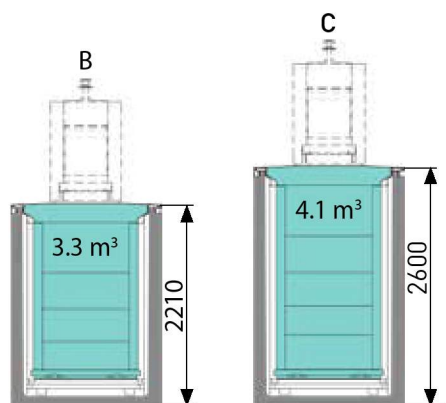

Lugano i Norge

På det norske markedet er Lugano innkastsøyle veldig populær. Takket være det solide designet, tåler den selv de verste værforhold – og Luganos anonyme utseende gjør den enkel å integrere i hvilke omgivelser som helst. I Norge er det mer enn 3000 installerte systemer med Lugano innkastsøyle. Av de 3000 installerte systemene, har ca. 90 % som har elektronisk tilgangssystem og nivåmåling som drives av solcellepanel – uavhengig av elektrisk tilgang. Lugano er også kompatibel med alle krok/tømmesystemer.



Sikkerhetsplattform

Når man fjerner containeren fra betongelementet vil sjakten med en dybde på opptil 2,60 m bli synlig. For å minimere risikoen for ulykker i forbindelse med tømning og vedlikehold, er sikkerhetsplattformen Securomat utviklet. Denne sikkerhetsplattformen dekker sjakten under tømning, og ved service og vedlikehold nede i sjakten kan man enkelt demontere sikkerhetsplattformen.

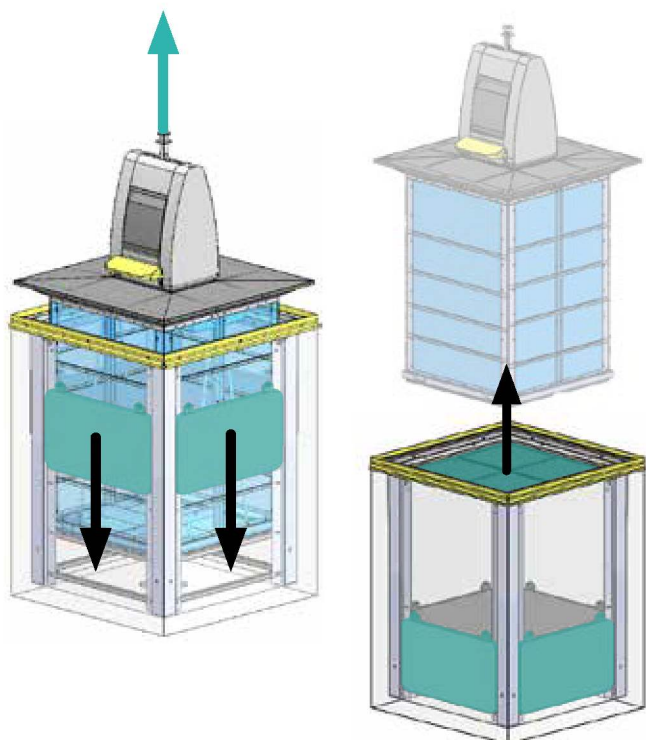

Sub-Vil Plattform

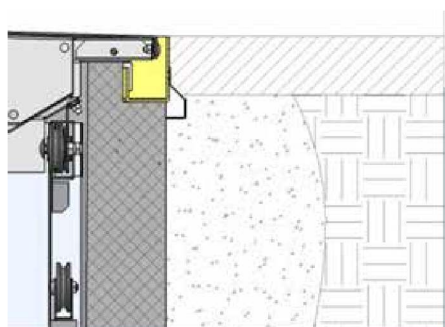

Dekkplater og -materialer

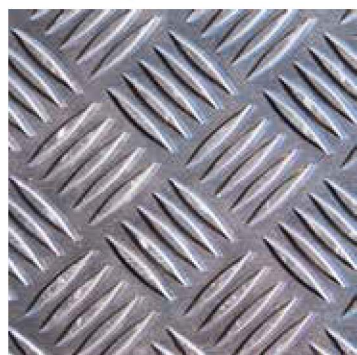

Aluminium dørkplate

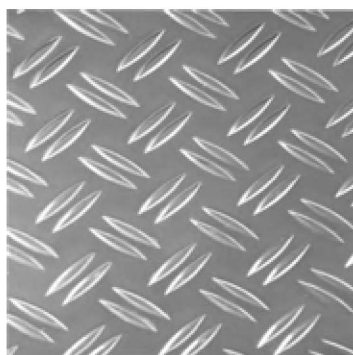

Galvanisert stål dørkplate



Malt dekke



Gummigranulat, sort



Brostein

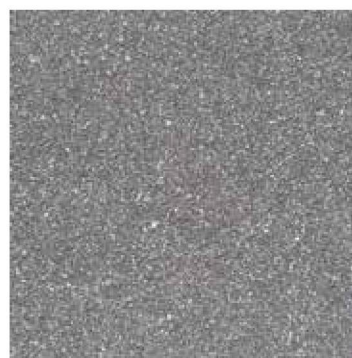

Asfalt

Sub-Vil Village Plattform

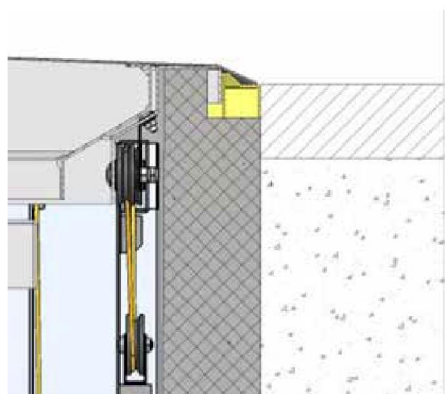

Aluminium dørkplate

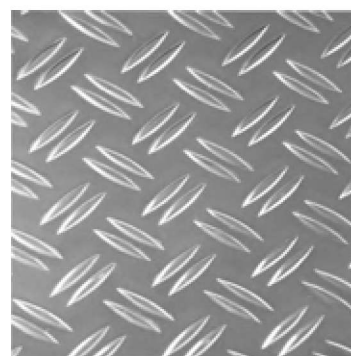

Galvanisert stål dørkplate



namdalressurs

TOTALLEVERANDØR TIL AVFALLSBRANSJEN



Ulf Haugum
SALG
908 97 008



Bernt-Even Seierstad
SALGSSJEF
909 69 699



Anne Kjersti Nordal
SALG/MARKED
913 08 705



Pål Lid
KVALITETSLEDER/PROSJEKT
970 57 007



Ivar Småvøllan
SERVICE/ETTERMARKED
995 64 499



Bjørn Heia
SERVICE/LOGISTIKKANSVARLIG
971 99 691



Rolf Ovesen
DAGLIG LEDER
915 94 506



Thorbjørn Boiesen
SALG AVD. ØSTLANDET
932 63 330



Jan Erik Skogsrud
SALG/PROSJEKT AVD. OSLO
913 70 684



Hilde Kjærstad
SALG AVD. OSLO
905 38 659



Morten Erichsen
SALG/PROSJEKT AVD. OSLO
908 51 944



Bjarne Kristiansen
SALG AVD. ØSTLANDET
911 55 203

DIN
TOTALLEVERANDØR



AV
**AVFALLS
UTSTYR**



Kiwa Teknologisk Institutt



Gåplattform med fall på 2 grader som fører overvann ut på tilsluttende terrengoverflate. Ytterkant gåplattform ligger normalt helt ned mot tilslutningsramme.

Linje for OK terreng

Tilslutningsramme som overflatedekke legges inn mot. Ligger plassert rundt støpt oppkant "knast" rundt lysåpning på hver enkelt sjakt.

Nedgravd avfallscontainer med Village gåplattform fra Namdal Ressurs AS

Norgeshus AS
Postboks 161
7223 MELHUS

Vår dato: 01.07.2022

Vår ref.: 202212726-2 Oppgis ved henvendelse

Deres ref.: 21-0294

Saksbehandler: Turid Bakken

Pedersen, 22959767, tba@nve.no

NVEs generelle innspill - Varsel om oppstart - Detaljreguleringsplan for hyttefelt Leidland, gnr. 7 bnr. 30, 95, 688, 689 og del av 11, planID 20220003 - Eigersund kommune

Vi viser til varsel om oppstart datert 28.96.2022.

Om NVE

Norges vassdrags- og energidirektorat (NVE) er nasjonal sektormyndighet med innsigelseskompetanse innenfor saksområdene flom-, erosjons- og skredfare, allmenne interesser knyttet til vassdrag og grunnvann, og anlegg for energiproduksjon og framføring av elektrisk kraft. NVE har også ansvar for å bistå kommunene med å forebygge skader fra overvann gjennom kunnskap om avrenning i tettbygde strøk (urbanhydrologi). NVE gir råd og veiledning om hvordan nasjonale og vesentlige regionale interesser innen disse saksområdene skal tas hensyn til ved utarbeiding av arealplaner etter plan- og bygningsloven (pbl).

NVE vil prioritere å gi konkrete innspill og uttalelser til reguleringsplaner der det bes om faglig bistand til konkrete problemstillinger. På grunn av stor saksmengde i forhold til tilgjengelige ressurser har ikke NVE kapasitet til å gå konkret inn i alle varsler om oppstart til reguleringsplaner. Etter en faglig prioritering gir vi bistand til de kommunene som har størst behov.

NVEs generelle veiledning

NVEs [kartbaserte veileder for reguleringsplan](#) er en veileder som leder dere gjennom alle våre fagområder og gir dere verktøy og innspill til hvordan våre tema skal ivaretas i reguleringsplanen. Vårt innspill er at dere går gjennom denne kartbaserte veilederen og bruker den i planarbeidet. Forslagstiller har ansvar for at disse interessene blir vurdert i planarbeidet.

Vi anbefaler også at dere bruker våre internettsider for arealplanlegging. Her er informasjon og veiledning lagt opp etter plannivå, <https://www.nve.no/arealplanlegging/>



På NVEs internettsider finner dere også koblinger til veiledere og verktøy. Det ligger også mye arealinformasjon på [NVEs kartløsninger](#).

NVE sin oppfølging av planarbeidet

Kommunen må vurdere om planen ivaretar nasjonale og vesentlige regionale interesser, jf. [NVEs veileder 2/2017 Nasjonale og vesentlige regionale interesser innen NVEs saksområder i arealplanlegging](#).

Dersom planen berører NVEs saksområder, skal NVE ha tilsendt planen ved offentlig ettersyn. I plandokumentene må det gå tydelig fram hvordan de ulike interessene er vurdert og innarbeidet i planen. NVE prioriterer å gi innspill og uttalelser til reguleringsplaner der det bes om faglig bistand til konkrete problemstillinger. Alle relevante fagutredninger innen NVEs saksområder må være vedlagt planer som sendes på høring til NVE.

Dere kan ta kontakt med NVE dersom det er behov for konkret bistand i saken.

Med hilsen

Øyvind Leirset
Seksjonssjef

Turid Bakken Pedersen
Senioringeniør

Dokumentet blir sendt uten underskrift. Det er godkjent etter interne rutiner.

Mottakere:

Norgeshus AS

Kopimottakere:

STATSFORVALTAREN I ROGALAND
EIGERSUND KOMMUNE



Nina Helene Ask

Fra: Knut Kristian Skjolden <knskj@fiskeridir.no>
Sendt: onsdag 6. juli 2022 16:26
Til: Nina Helene Ask
Kopi: post@eigersund.kommune.no; post@kystverket.no; vest
Emne: Tilbakemelding på oppstart detaljregulering for Hyttfelt Leidland, gnr7 bnr 689 m.fl. i Eigersund kommune - «21-0294 Hyttfelt Leidland»

Vi viser til e-post 28.6.2022 om ovennevnte planoppstart.

Formålet med planarbeidet er å tilrettelegge for fritidsboliger, et mindre areal til boligformål, etablering av småbåthavn med gjesteparkering og brygge mv.

Det er ikke registrert spesielle fiskeri- og havbruksinteresser innenfor, eller i rimelig nærhet av, planområdet, jf. Fiskeridirektoratets kartverktøy: <https://portal.fiskeridir.no/plan> . Vi kan foreløpig ikke se at marine ressurser eller marint miljø generelt vil kunne bli nevneverdig negativt berørt av den aktuelle planen.

Ved tiltak i, eller med virkning til, sjø forutsetter vi avbøtende tiltak mot forurensing, farlig avfall, plast til sjø, skadelige utslipp o.l. Videre forutsetter vi i tilfelle en tilstrekkelig beskrivelse og vurdering av planens virkninger på miljøverdier o.a. interesser i sjø, jf. plan- og bygningsloven § 4-2 første ledd. For øvrig vil vi vise til rapport om miljøvennlige småbåthavner <https://www.miljodirektoratet.no/globalassets/publikasjoner/m1048/m1048.pdf> og <https://obat.no/wp-content/uploads/2016/04/CIENS-rapport-2011-Sma%CC%8Aba%CC%8Athavner-NIVA.pdf> .

Med vennlig hilsen

Knut Kristian Skjolden Seniorrådgiver

Tlf: +47 55 23 80 00 | +47 976 72 957

FISKERIDIREKTORATET

Forvaltningsseksjonen i region Sør

Knut.Skjolden@fiskeridir.no | fiskeridir.no



NORGESHUS AS
Postboks 161
7223 MELHUS
Att.Nina Helene Ask

Kontakt saksbehandler

Marita Skorpe Falnes, 51568894

Innspill til planvarsel for plan-ID 20220003 detaljregulering hyttefelt 7/30, 7/95, 7/688, 7/689 deler av 7/11 Leidland Egersund

Vi viser til oversending datert 28.06.2022.

Saken gjelder varsel om oppstart av planarbeid for detaljregulering av Hyttefelt Leidland. Planområdet omfatter gnr/bnr 7/30, 7/95, 7/688, 7/689 og deler av 7/11.

Området ligger på Leidland i Egersund og har en størrelse på omtrent 42,8 daa. I kommuneplanens arealdel er området satt av til fritidsbebyggelse og LNFR. Detaljregulering vil legge til rette for inntil 18 fritidsboliger, med båt plass. Det oppgis også at det skal legges til rette for et mindre areal til boligformål.

Forslagsstiller har vurdert at planforslaget ikke er konsekvensutredningspliktig etter forskrift om konsekvensutredninger.

Våre innspill

Basert på de nasjonale og vesentlige regionale hensynene vi er satt til å ivareta gjennom plan- og bygningsloven har vi følgende innspill til planvarselet:

Den foreslåtte planavgrensningen omfatter både areal som er avsatt til LNF-formål, og areal som er avsatt til fritidsbebyggelse i gjeldende kommuneplan. Vi viser til vår uttale til del av området (på gnr./bnr. 7/11) i forbindelse med kommunedelplan for fritidsbebyggelse i Eigersund 2022 – 2032, hvor vi skrev følgende:

vi har faglig råd om å avgrense området av hensyn til landbruket og mulige naturverdier i området. Plassering av området representerer en uheldig plassering av fritidsboliger innenfor kjerneområde for landbruk. Naturverdiene i skogsområdene er ikke kartlagt.

Denne uttalen er også relevant for resten av det foreslåtte planområdet.

Plassering av fritidsboliger

Endelig plassering av tiltak i området må ta hensyn til landbruksdriften i området, strandsoneverdiene, landskap og ev. naturverdier i området. Vi minner her om at alle saker som



berører natur skal vurderes etter naturmangfoldloven §§ 8-12, § 7, herunder en vurdering av om kunnskapsgrunnlaget i området er godt nok.

Nye fritidsboliger bør plasseres så langt unna sjøen som mulig, jf. statlige planretningslinjer for differensiert forvaltning av strandsonen langs sjøen. Nye fritidsboliger i området må ikke privatisere den funksjonelle strandsonen i området. Området er del av et regionalt viktig landskap. Plassering av fritidsboligene må tilpasses terrenget i området, både når det gjelder estetikk og landskaps-tilpasning, og med tanke på framkommelighet og ferdsel for allmennheten gjennom området. Terrenget er relativt bratt, og det må sikres at ferdsel kan skje forbi fritidsboligene på en trygg måte.

Nye fritidsboliger må heller ikke lokaliseres i konflikt med landbruksinteressene. Dette innebærer både direkte konflikt med landbruksarealene, men også potensielle konflikter som følge av nærhet mellom landbruk og fritidsboliger. Vi vil her også vise til brevet «Ta vare på matjorda» fra landbruks- og matdepartementet og kommunal og distriktsdepartementet med tydelige forventninger til kommunene om å i større grad sikre jordvern i arealforvaltningen. I planinitiativet er det foreslått omdisponert en eiendom i LNF-formålet til bolig. Det går ikke klart fram av oppstartsvarselet om dette fortsatt er aktuelt. Kommunen har frarådet dette i oppstartsmøtet. Vi er enige med kommunen om at det ikke bør reguleres enkeltvis boligeiendommer innenfor landbruksområdene. I tillegg til selve arealtapet vil oppføring av bolig uten tilknytning til landbruket og opprettelse av fritt omsettelige boligtomter i landbruksområdet kunne komme i konflikt med landbruksinteressene i området. Dette er gjerne konflikter knyttet til støv, støy og lukt fra landbruksdrift. Slik vi forstår oversendelsen skal var boligen tenkt plasser i et område med sammenhengende jordbruksareal i aktiv drift til slått og beite. Det er derfor påregnelig at slike konflikter kan oppstå. Dette vil også gjelde de tre fritidsboligene som er foreslått plassert lengst sør i planområdet.

Kommunen har i oppstartsmøtet gitt signaler om at 7-10 fritidsboliger i området kan være en akseptabel utbygging. Vi er enig med kommunen i at det vil være riktig å begrense utbygging i området av hensyn til strandsone, landskap og landbruksinteressene i området. Nye fritidsboliger bør ikke lokaliseres utenfor areal avsatt til fritidsbebyggelse i kommuneplanen.

Småbåtanlegg

Småbåtanlegg bør primært lokaliseres i tråd med overordnet plan, og areal til slike anlegg bør fastsettes i kommuneplanen. Et småbåtanlegg vil privatisere strandsonen, og vil potensielt være konfliktfylt sett opp mot statlige planretningslinjer for differensiert forvaltning av strandsonen langs sjøen. Vi viser her blant annet til prinsippene i strandsoneretningslinjen om at nye tiltak i strandsonen skal lokaliseres til allerede utbygde områder, og at det bør legges vekt på løsninger som gir allmennheten bedre tilgang til sjøen.

Klima, klimatilpasning og samfunnsikkerhet

Deler av skogen i området er registrert med høg bonitet. Ivaretagelse av skogen i området vil derfor bidra med fortsatt karbonbinding, og vil også bidra til å skjerme fritidsboligene fra sjøen, og begrense de negative virkningene for landskapet.

Områdene nærmest sjøen er utsatt for stormflo og havnivåstigning. Vi minner om krav til risiko- og sårbarhetsanalyse (ROS-analyse) i pbl. § 4-3, hvor dette er et aktuelt tema.

Vi forbeholder oss retten til å komme med ytterligere merknader ved høring av planen.



Med hilsen

Rune Lian (e.f.)
seniorrådgivar

Marita Skorpe Falnes
plankoordinator

Dokumentet er elektronisk godkjent

Kopi til:

Eigersund kommune

Rogaland fylkeskommune

Postboks 580

Postboks 130

4379

4001

Egersund

Stavanger

Til:

Norgeshus AS

v/Nina Ask

Tilbakemelding på varsel om oppstart av detaljregulering av hyttefelt på Leidland - gnr/bnr 7/30, 7/95, 7/688, 7/689 og deler av 7/11.

Vi viser til oversendelse av 28.06.2022 med ovennevnte oppstartsvarsel.

Bakgrunn

Formålet med detaljreguleringen er å legge til rette for opp til 18 fritidsboliger med tilhørende båtplass.

Vurderinger og merknader

Som berørte naboer av det aktuelle planområdet er vi positive til at området tas i bruk og utvikles. Vi vil i den forbindelse komme med følgende merknader til varsel om oppstart av detaljregulering.

1. Parkeringsplass og skille mellom eiendommer

Vi har blitt gjort oppmerksom på at felles parkeringsplass er tiltenkt plassert langs grensen mot vår eiendom. Etter vår vurdering er det best om denne legges mest mulig i skjul bak låve/garasje. Videre bes det om at det settes opp en levegg/støyskjerm e.l. langs eksisterende mur mellom gnr. 7 bnr. 20/27 og gnr. 7 bnr. 30 for å begrense innsyn og støy ned til vårt gårdsrom/oppholdsrom. Dette spesielt siden parkeringsplass og gangvei til fritidsboliger vil være det mest trafikerte punktet, og trafikken vil komme fra samtlige fritidsboliger. Muren har ulike høyder, og enkelte steder er den så lav den kan trøs over.

Annen plassering av parkeringsplass bør også vurderes, spesielt dersom det skal benyttes felles adkomst og parkering til planlagt fritidsboligfelt på gnr. 7 bnr. 11. En ville da også ha sluppet unna med en parkeringsplass.

Det bes om at levegg/støyskjerm mellom gnr. 7 bnr. 20/27 og gnr. 7 bnr. 30 settes opp uavhengig av plassering av parkeringsplass.

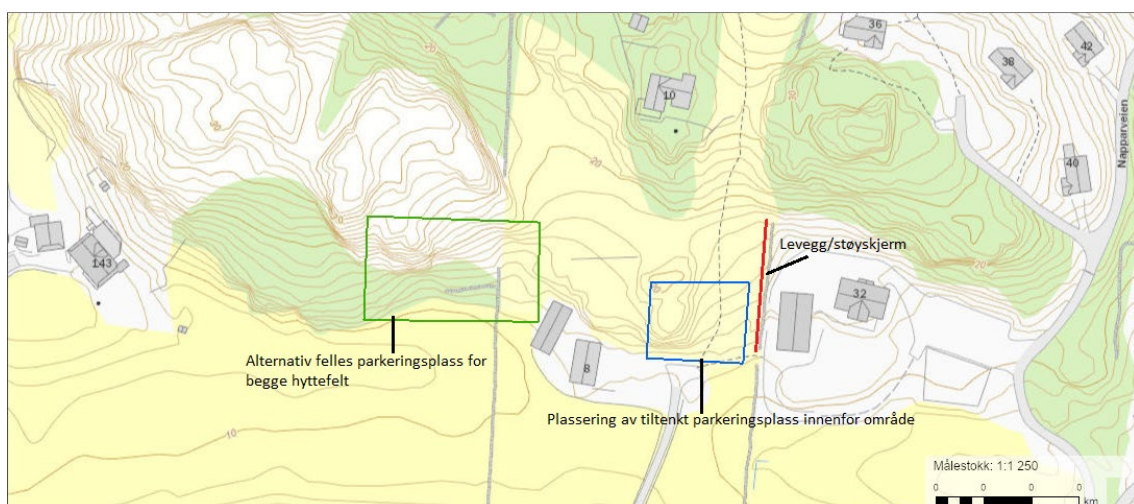

2. Vei

Ettersom Napparveien er en privat vei må de som har veirett til denne veien selv vedlikeholde veien og ta kostnadene knyttet til dette. Pr. d.d. er det kun de fastboende ned Napparveien som har tatt seg av det vanlige vedlikeholdet av vei, hvor grusveien som ligger på gnr. 7 bnr. 30 er den delen av veien som har krevd mest vedlikehold. Det er ikke riktig at to boenheter alene skal ta seg av all vedlikehold, og med det nye fritidsboligfeltet vil antall brukere doble seg fra ca. 20 til 40 brukere.

Det anmodes derfor om at det settes i gang en prosess for etablering av et veilag/velforening e.l. for Napparveien, hvor en er pliktet til å betale årskontingent som går til eks. vedlikehold av vei, brøyting, strøing, reoperasjon av asfalt o.l. Forslag til ordning kan vær at de som bruker hele veistrekket betaler en hel del mens de som bruker halve strekket betaler en halv del. Samtlige som i dag allerede har veirett til Napparveien inkluderes selvfølgelig også i denne prosessen/ordningen. Det må uansett vær en plan for fremtidig vedlikehold av vei, slik at dette ikke belastes de fastboende alene.

Det er også ønskelig at hele veistrekket som er gruslagt på gnr. 7 bnr. 30 reguleres inn i planen, spesielt når det kommer til utbedring av krapp sving, helling og bredde på vei. En vil da også kunne legge til rette for en mer trygg påkjørsel fra hyttefeltet, da dette kan bli et farlig kryss slik det er i dag med økt trafikk.

3. Reguleringsformål

Til slutt vil vi også fremme et ønske om at det blir lagt til rette for boligbebyggelse på gnr. 7 bnr. 30 fremfor fritidsbebyggelse, da det er ønskelig med flere fastboende ned Napparveien og ikke bare hytter. Dette kunne vært solrike sørvendte boligtomter med nærhet til natur og sjø, samt med mulighet for båt plass. Ett steinkast unna populære Leidlandshagen med sykkel og gangvei til Hållå, skole, Skadbergsanden m.m., men med rolig og privat beliggenhet.

Vi ønsker dere lykke til med det videre arbeidet, og ber om å bli orientert videre i planprosessen.

Vennlig hilsen

Gnr. 7 bnr. 20/27,

Napparveien 32,

Hilde Høyland Hovland og Morten Hovland

Kopi:

Eigersund kommune

Uttalelse til oppstart av reguleringsplanarbeid

Du kan bruke dette skjemaet til å sende inn en uttalelse til arbeidet med reguleringsplanen. Alle uttalelser blir sendt til forslagsstiller/plankonsulent, og er med og danner grunnlag for planforslaget som senere skal behandles av kommunen.

Uttalelsen gjelder

Navn på reguleringsplan:

Planident:

Kommune:

Forslagsstiller er

Navn:

Organisasjonsnummer:

Plankonsulent er

Navn:

Organisasjonsnummer:

Varsel om oppstart av reguleringsplanarbeid er mottatt av

Navn:

Telefonnummer:

E-post:

Adresse:	Gårdsnr.:	Bruksnr.:
<input type="text"/>	<input type="text" value="7"/>	<input type="text" value="95"/>

Du kan skrive din uttalelse til reguleringsplanarbeidet i tekstboksen under. Du kan også laste opp et vedlegg ved å trykke på 'Oversikt - skjema og vedlegg' øverst til venstre.

Dette skjemaet kan kun sendes inn én gang. Påbegynt skjema lagres automatisk.

Vi gjør oppmerksom på at uttalelsene kan bli offentliggjort som en del av den kommunale saksbehandlingen.

Hei.
Det blir spennende med hyttefelt rundt eiendommen min. Kommer til å bli en stor forandring, da det aldri har vært naboer her siden eiendommen kom i familiens eie i 1956.
Jeg ser mange fordeler med et nytt hyttefelt.
Samtidig er jeg litt bekymret for den eller de hyttene som kommer vest/nordvest for min eiendom.

Håper hytta som er foreslått like utenfor min grense i vest blir plassert langt bak (sør) på den tomten. Dette vil hindre innsyn i begge retninger. En høy hytte vil også ta ettermiddagssol og utsikt fra meg.

Hytta som er tenkt nærmest sjøen på nabogården ønsker jeg også plassert slik at den ikke tar min utsikt mot sjøen i den retningen.

Utover disse to hyttene har jeg ingen innsigelser for foreslått plassering.

Jeg tror forslaget om 18 hytter er for mye. Fordi det vil bli en stor fortetting.

Lykke til med planene.

Håper på et godt samarbeid videre.

Mvh

Svein Tore Leidland

17.07.2022 13:35:35 AR498882820

Signert av

SVEIN TORE GUNNES LEIDLAND på vegne av LEIDLAND SVEIN T
GUNNES

17.07.2022

Dette dokumentet er signert elektronisk og arkivert i Altinn.

17.07.2022 13:35:35 AR498882820

Vår eiendom grenser til denne eiendommen. Basert på oversendte dokumenter har vi følgende innspill i denne fasen:

- Det er spesielt to hytter som er plassert slik at de vil være svært ruvende for terrenget og fra både sjøsiden og fra land fremstå som dominerende og ruvende. Se vedlegg med sirkel rundt de hyttene vi henviser til.
- Eventuelle veier/stier mot sjøen bør være minst mulig synlige og tilpasset terrenget i naturlig stil.



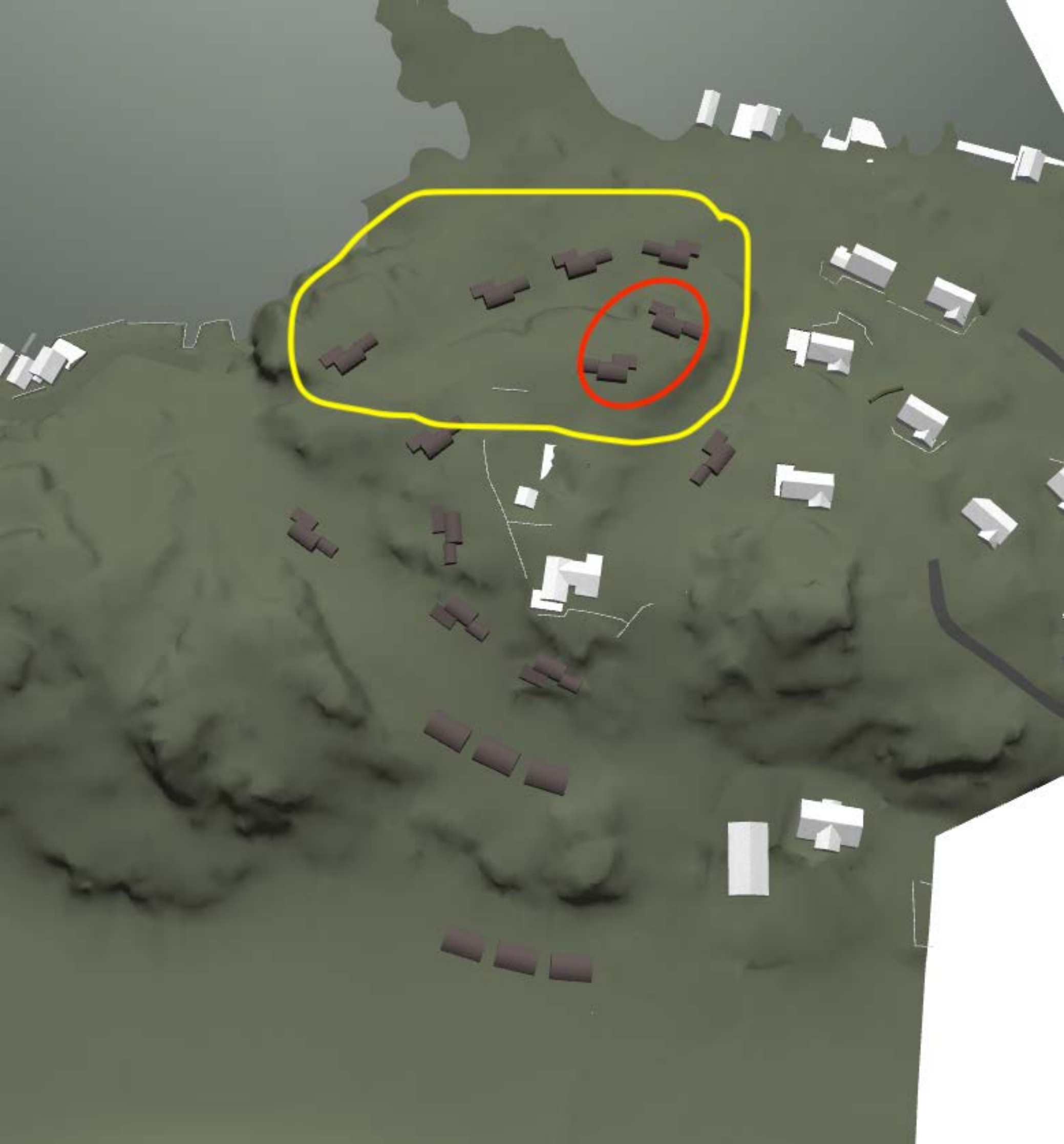



Uttalelse til oppstart av reguleringsplanarbeid

Du kan bruke dette skjemaet til å sende inn en uttalelse til arbeidet med reguleringsplanen. Alle uttalelser blir sendt til forslagsstiller/plankonsulent, og er med og danner grunnlag for planforslaget som senere skal behandles av kommunen.

Uttalelsen gjelder

Navn på reguleringsplan:

Planident:

Kommune:

Forslagsstiller er

Navn:

Organisasjonsnummer:

Plankonsulent er

Navn:

Organisasjonsnummer:

Varsel om oppstart av reguleringsplanarbeid er mottatt av

Navn:

Telefonnummer:

E-post:

Adresse:	Gårdsnr.:	Bruksnr.:
<input type="text"/>	<input type="text" value="7"/>	<input type="text" value="728"/>

Adresse:	Gårdsnr.:	Bruksnr.:
<input type="text"/>	<input type="text"/>	<input type="text"/>

Du kan skrive din uttalelse til reguleringsplanarbeidet i tekstboksen under. Du kan også laste opp et vedlegg ved å trykke på 'Oversikt - skjema og vedlegg' øverst til venstre.

Dette skjemaet kan kun sendes inn én gang. Påbegynt skjema lagres automatisk.

Vi gjør oppmerksom på at uttalelsene kan bli offentliggjort som en del av den kommunale saksbehandlingen.

Som nabo tett til planområdet forutsetter vi at Plan- og bygningsloven (pbl) § 1-8 følges og at et byggeforbud (100m) i strandsonen vil sikre allmen tilgang til strandsonen, samt ivareta allmenne interesser slik som natur- og kulturmiljø, friluftsliv og landskap. Det er også i tråd med kommunes innspill i referat , hvor det antydes at bebyggelse legges fra eksisterende hytte og bak/ sørover på eiendommen. Slik det fremstilles på vedlegg oversikt2 vil min. 6 enheter være i konflikt med ovennevte (se gul markering på vedlegg) og 2 av enhetene er plassert på et markert høydedrag i terrenget bestående av bart fjell. (se rød markering og på vedlagt bilde) Denne høyderyggen er svært synlig og markert fra sjøen når større deler av vegetasjon forventes fjernet. Det vil fremstå som et svært uheldig terrenginngrep å legge noen enheter her. Som fagperson vil også påpeke at hyttebygging i slik sårbar natur som dette må skje med minimale terrenginngrep. Det er flere måter å gjøre dette på som ikke skaper sår i terreng og natur. Det er dessverre flere eksempler på dårlig terrengtilpasning i denne kommunen. Ber derfor om at merknader tas hensyn til videre i saken.

Mvh. Olav Urstad
siv.ark.mnal

Signert av

OLAV URSTAD på vegne av URSTAD OLAV

24.07.2022

Dette dokumentet er signert elektronisk og arkivert i Altinn.

Filvedlegg:

3_Oversiktsbilde 2.png

høydedrag.jpg

Uttalelse til oppstart av reguleringsplanarbeid

Du kan bruke dette skjemaet til å sende inn en uttalelse til arbeidet med reguleringsplanen. Alle uttalelser blir sendt til forslagsstiller/plankonsulent, og er med og danner grunnlag for planforslaget som senere skal behandles av kommunen.

Uttalelsen gjelder

Navn på reguleringsplan:

Planident:

Kommune:

Forslagsstiller er

Navn:

Organisasjonsnummer:

Plankonsulent er

Navn:

Organisasjonsnummer:

Varsel om oppstart av reguleringsplanarbeid er mottatt av

Navn:

Telefonnummer:

E-post:

Adresse: **Gårdsnr.:** **Bruksnr.:**

Du kan skrive din uttalelse til reguleringsplanarbeidet i tekstboksen under. Du kan også laste opp et vedlegg ved å trykke på 'Oversikt - skjema og vedlegg' øverst til venstre.

Dette skjemaet kan kun sendes inn én gang. Påbegynt skjema lagres automatisk.

Vi gjør oppmerksom på at uttalelsene kan bli offentliggjort som en del av den kommunale saksbehandlingen.

Vår eiendom grenser til denne eiendommen. Basert på oversendte dokumenter har vi følgende innspill i denne fasen:

- Det er spesielt to hytter som er plassert slik at de vil være svært ruvende for terrenget og fra både sjøsiden og fra land fremstå som dominerende og ruvende. Se vedlegg med sirkel rundt de hyttene vi henviser til.

- Eventuelle veier/stier mot sjøen bør være minst mulig synlige og tilpasset terrenget i naturlig stil.

Signert av

KAI PREBEN SÆVELAND på vegne av SÆVELAND KAI PREBEN

25.07.2022

Dette dokumentet er signert elektronisk og arkivert i Altinn.

25.07.2022 11:33:33 AR499662595

25.07.2022 11:33:33 AR499662595

Filvedlegg:

220725 Kommentar til planarbeid 21-0294 Hyttefelt Leidland.pdf